

MIXER MI-6

TRANSMITA O SEU MOMENTO

Especificação Técnica

PORTUGUÊS



DESCRIÇÃO GERAL DO PRODUTO

Seja bem-vindo e agradecemos por ter escolhido o MIXER da linha Soundcraft. O modelo MI-6 trata-se de um console de audiomixagem de última geração intuitivo e fácil de usar.

Conteúdo da embalagem

- 1x mixer modelo MI-6
- 1x cabo de força
- 1x Manual técnico

Principais características

- 2 canais de entrada mono e 2 canais de entrada estéreo
- 3 equalizadores de frequência de banda para cada canal de entrada mono e estéreo

- Filtros low-cut para reduzir a interferência de baixa frequência para canais de entrada mono
- Reprodução e gravação de áudio via 2 canais entradas/saídas
- Sidas de áudio principal para CONTROL RM para monitor e fone de ouvido
- Indicador de pico em cada canal mono
- Phantom Power de +48V para microfones condensador em todas as entradas MIC
- Built-in processador de efeito de áudio DSP com 24 tipos de efeitos de áudio digital ajustável
- Built-in PLAYER, pode reproduzir música via entrada USB ou conexão Bluetooth
- Built-in placa de som, pode ser conectado ao computador ou telefone celular via interface USB C. Utilizado para reprodução ou gravação

PAINEL GERAL

Entrada Mono



Entrada Estéreo



Efeitos



Entradas Auxiliares, Media Player e Saida MAIN OUTPUT



Painel Traseiro

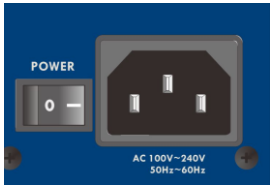

Controle Master Output & USB C Soundcard Interface



DIAGRAMA DE BLOCOS



ESPECIFICAÇÕES

ESPECIFICAÇÃO DE ENTRADAS (QUANTIDADE, TIPO, CONEXÃO)

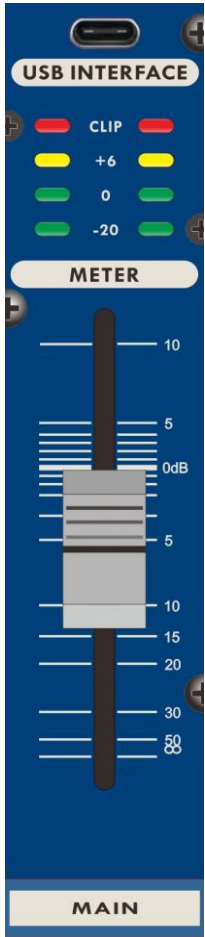
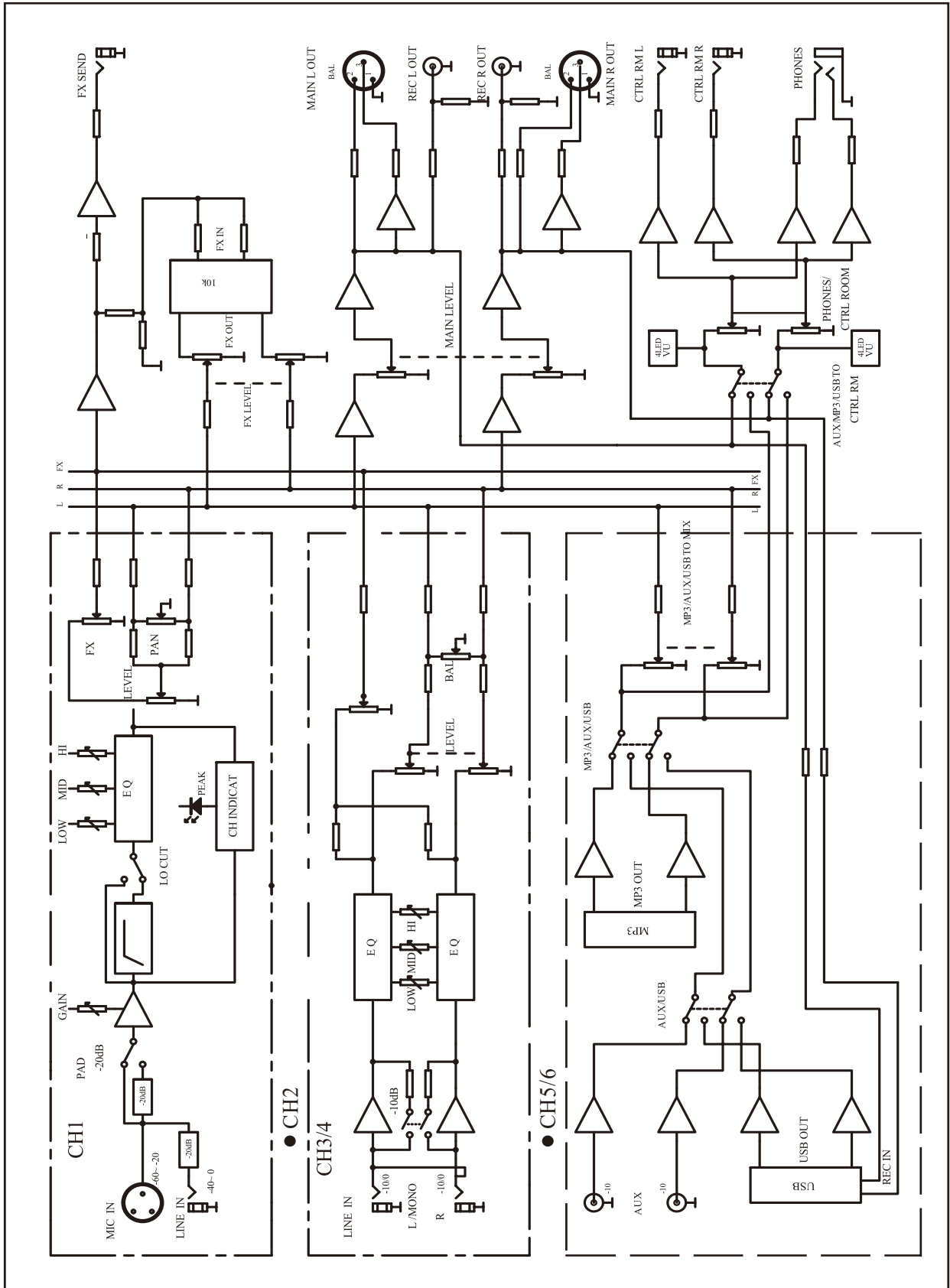
Mono mic	2, BALANCEADA, Combo XLR
Mono line in.....	2, BALANCEADA, Combo XLR
L/R line in.....	2, DESBALANCEADA, TRS
Estéreo play in.....	1, DESBALANCEADA, RCA

IMPEDÂNCIAS E NÍVEL DE ENTRADAS

Mono mic	2k Ω , -60dB
Mono line in	47k Ω , -40dB
L/R line in	10k Ω , -10dB
Estéreo play in.....	10k Ω , -10dB

ESPECIFICAÇÃO DE SAÍDAS (QUANTIDADE, TIPO, CONEXÃO)

Main out.....	1, BALANCEADA, 2 XLR
Ctrl RM.....	1, DESBALANCEADA, TRS
Fx Send.....	1, DESBALANCEADA, TRS
Rec out.....	1, DESBALANCEADA, 2 RCA
Phones.....	1, ESTÉREO, TRS

IMPEDÂNCIAS E NÍVEL DE SAÍDAS

Main out.....	75 Ω , +4dB
Ctrl RM.....	75 Ω , +4dB
Fx Send.....	75 Ω , +4dB
Rec out.....	1k Ω , -10dB
Phones.....	75 Ω , 3mW@36 Ω

EQUALIZAÇÃO ENTRADA MONO (+/- 15 dB)

HIGH (HI)	12 kHz
MID.....	2.5 kHz
LOW.....	80 Hz
Q.....	1.6

EQUALIZAÇÃO ENTRADA ESTÉREO (+/- 15 dB)

HIGH (HI)	12 kHz
MID.....	2.5 kHz
LOW.....	80 Hz
Q.....	1.6

USB INTERFACE & MEDIA PLAYER

INPUT / OUTPUTS.....	2-in, 2-out
BIT DEPTH / SAMPLING RATE.....	24-BIT / 48 kHz
USB MEDIA PLAYER PORT.....	Extensão MP3, WAV, WMA

FILTRO DE PASSA-ALTA (HI-PASS)80 Hz – 18dB/OCT

THD.....0.02% @+14dB 20~20kHz, at Min. Ganho
.....0.09% @+24dB 1kHz, at Min. Ganho

RESPOSTA DE FREQUÊNCIA.....+0.5/-1.5dB @+4dB 20~24kHz @620ohm

MÁXIMO SINAL DE SAÍDA.....+20dB @0.5% THD 1kHz @620ohm

TENSÃO DE ALIMENTAÇÃO.....100V~240V 50Hz/60Hz (fonte interna bivolt)

POTÊNCIA.....7W

PESO BRUTO..... XxxX

PESO LÍQUIDO 1,3 kg

DIMENSÕES DA EMBALAGEM INDIVIDUAL..... 264X88X300mm

MIXER MI-6

TRANSMIT YOUR MOMENT

Technical Specification

ENGLISH



GENERAL PRODUCT DESCRIPTION

Welcome and thank you for choosing a Soundcraft line MIXER. The MI-6 model is an intuitive and easy-to-use state-of-the-art audio mixing console.

Packaging Content

- Mixer MI-6 model x1
- Power cable x1
- Technical Manual x1

Main Features

- 2 mono input channels and 2 stereo input channels
- 3 band frequency equalizers for each mono and stereo input channel

- Low-cut filters to reduce low-frequency interference for mono input channels
- Audio playback and recording via 2 channel inputs/outputs
- Main audio outputs for CONTROL RM for monitor and headphone
- Peak indicator on each mono channel
- +48V phantom power for condenser microphone on all MIC inputs
- Built-in DSP audio effect processor with 24 types of adjustable digital audio effects
- The built-in PLAYER can play music via USB input or Bluetooth connection
- The integrated sound card can be connected to the computer or mobile phone via USB C interface. Used for playback or recording

CONTROL PANEL

Mono Inputs



Stereo Inputs



Effects



Auxiliary Inputs, Media Player and MAIN OUTPUT Output



Rear panel

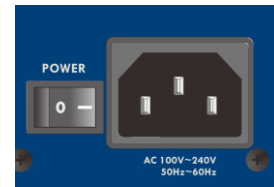

Master Output Control & USB C Soundcard Interface

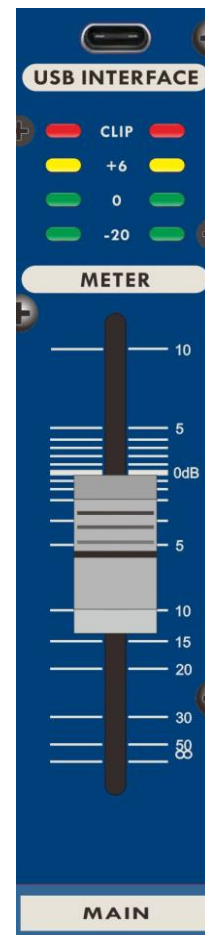

BLOCK DIAGRAM

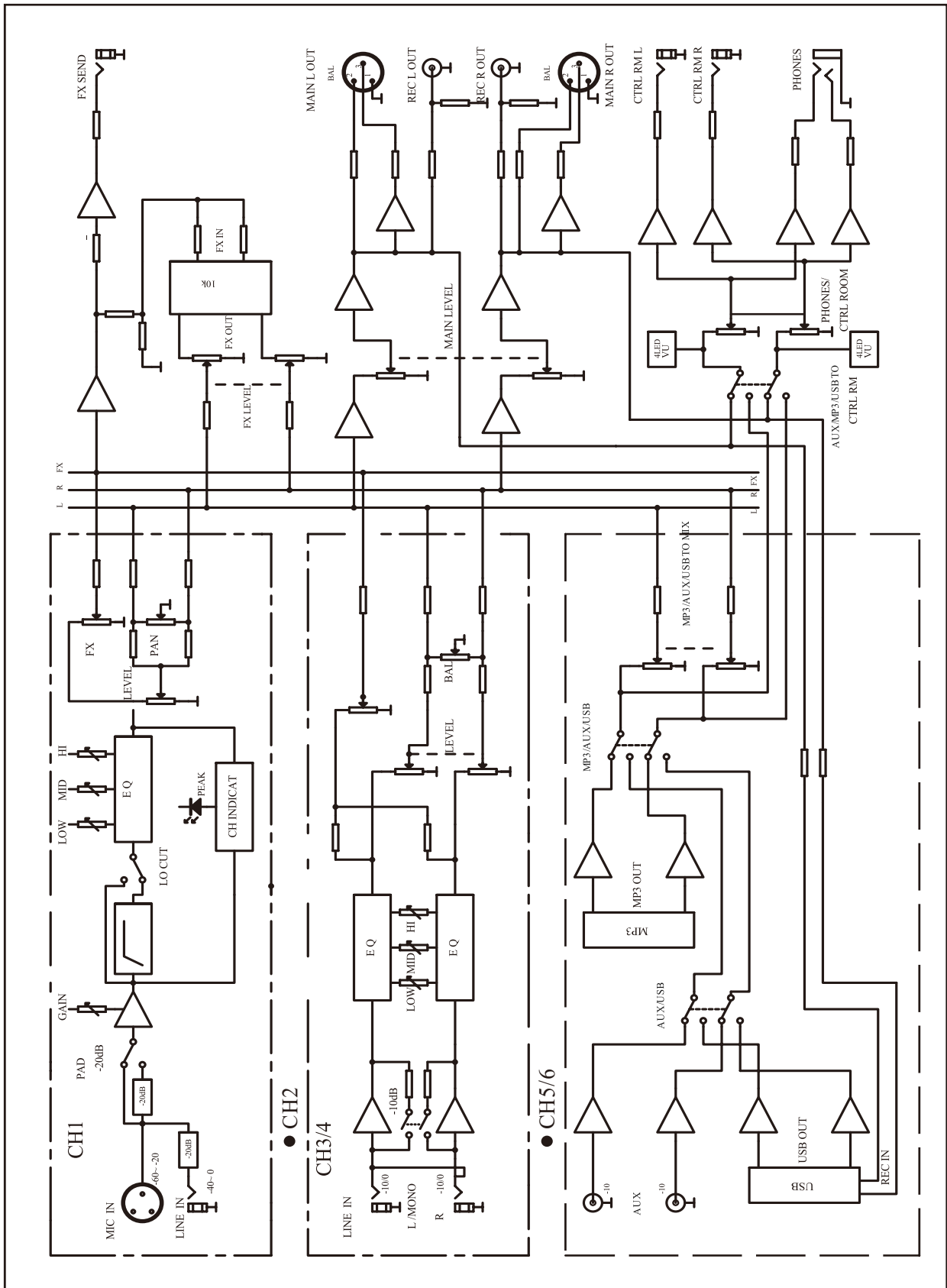

SPECIFICATIONS

INPUTS SPECIFICATION (QUANTITY, TYPE, CONNECTION)

Mono mic	2, BALANCED, Combo XLR
Mono line in.....	2, BALANCED, Combo XLR
L/R line in.....	2, UNBALANCED, TRS
Stereo play in.....	1, UNBALANCED, RCA

IMPEDANCES AND INPUT LEVEL

Mono mic	2k Ω , -60dB
Mono line in	47k Ω , -40dB
L/R line in	10k Ω , -10dB
Stereo play in.....	10k Ω , -10dB

OUTPUTS SPECIFICATION (QUANTITY, TYPE, CONNECTION)

Main out.....	1, BALANCED, 2 XLR
Ctrl RM.....	1, UNBALANCED, TRS
Fx Send.....	1, UNBALANCED, TRS
Rec out.....	1, UNBALANCED, 2 RCA
Phones.....	1, STEREO, TRS

IMPEDANCES AND INPUT LEVEL

Main out.....	75 Ω , +4dB
Ctrl RM.....	75 Ω , +4dB
Fx Send.....	75 Ω , +4dB
Rec out.....	1k Ω , -10dB
Phones.....	75 Ω , 3mW@36 Ω

MONO INPUT EQUALIZATION (+/- 15 dB)

HIGH (HI)	12 kHz
MID.....	2.5 kHz
LOW.....	80 Hz
Q.....	1.6

STEREO INPUT EQUALIZATION (+/- 15 dB)

HIGH (HI)	12 kHz
MID.....	2.5 kHz
LOW.....	80 Hz
Q.....	1.6

USB INTERFACE & MEDIA PLAYER

INPUT / OUTPUTS.....	2-in, 2-out
BIT DEPTH / SAMPLING RATE.....	24-BIT / 48 kHz
USB MEDIA PLAYER PORT.....	MP3, WAV, WMA extensions

HIGH-PASS FILTER (HI-PASS)80 Hz – 18dB/OCT

THD.....0.02% @+14dB 20~20kHz, at Min. Gain
.....0.09% @+24dB 1kHz, at Min. Gain

FREQUENCY RESPONSE.....+0.5/-1.5dB @+4dB 20~24kHz @620ohm

MAXIMUM OUTPUT SIGNAL.....+20dB @0.5% THD 1kHz @620ohm

SUPPLY VOLTAGE.....100V~240V 50Hz/60Hz (bivolt internal source)

POWER.....7W

GROSS WEIGHT.....1.85 kg

NET WEIGHT.....1.30 kg

INDIVIDUAL PACKAGING DIMENSIONS.....317x275x103mm

MIXER MI-6

TRANSMITA TU MOMENTO

Especificación Técnica

ESPAÑOL



DESCRIPCIÓN GENERAL DEL PRODUCTO

Bienvenido y gracias por elegir un MIXER de la línea Soundcraft. El modelo MI-6 es una consola de mezcla de audio de última generación que es intuitiva y fácil de usar.

Contenido del embalaje

- 1x mixer modelo MI-6
- 1x cable de alimentación
- 1x Manual técnico

Principales características

- 2 Canales de entrada mono y 2 canales de entrada estéreo
- 3 Ecuilibradores de frecuencia de banda para cada canal de entrada mono y estéreo

- Filtros low-cut para reducir la interferencia de baja frecuencia en los canales de entrada mono
- Reproducción y grabación de audio a través de entradas/salidas de 2 canales
- Salidas de audio principales para CONTROL RM para monitor y auriculares
- Indicador de pico en cada canal mono
- Phantom Power de +48V para micrófono de condensador en todas las entradas de micrófono
- Built-in procesador de efectos de audio DSP incorporado con 24 tipos de efectos de audio digital ajustables
- Built-in PLAYER, puede reproducir música a través de entrada USB o conexión Bluetooth
- Built-in placa de sonido, se puede conectar a una computadora o teléfono móvil a través de una interfaz USB C. Se utiliza para reproducir o grabar.

PAINEL GERAL

Entrada Mono



Entrada Estéreo



Efeitos



Entradas Auxiliares, Media Player e Saida MAIN OUTPUT



Painel Traseiro

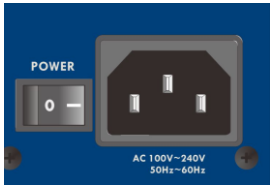

Controle Master Output & USB C Soundcard Interface



DIAGRAMA DE BLOQUES



ESPECIFICACIONES

ESPECIFICACIÓN DE ENTRADAS (CANTIDAD, TIPO, CONEXIÓN)

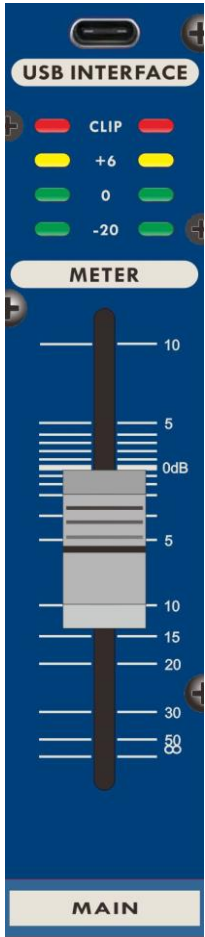
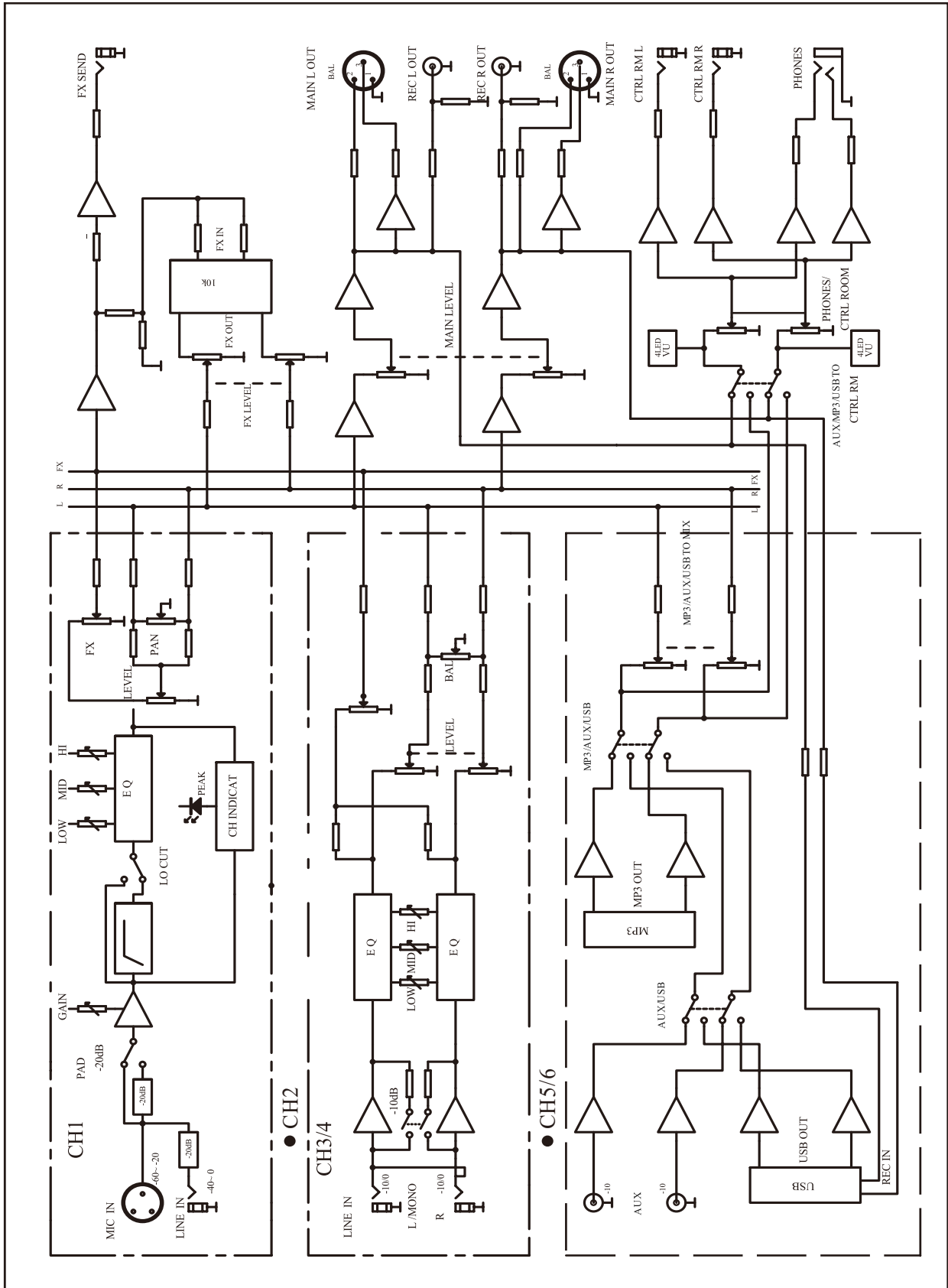
Mono mic	2, BALANCEADA, Combo XLR
Mono line in.....	2, BALANCEADA, Combo XLR
L/R line in.....	2, NO BALANCEADA, TRS
Estéreo play in.....	1, NO BALANCEADA, RCA

IMPEDANCIAS Y NIVEL DE ENTRADA

Mono mic	2k Ω , -60dB
Mono line in	47k Ω , -40dB
L/R line in	10k Ω , -10dB
Estéreo play in.....	10k Ω , -10dB

ESPECIFICACIÓN DE SALIDAS (CANTIDAD, TIPO, CONEXIÓN)

Main out.....	1, BALANCEADA, 2 XLR
Ctrl RM.....	1, NO BALANCEADA, TRS
Fx Send.....	1, NO BALANCEADA, TRS
Rec out.....	1, NO BALANCEADA, 2 RCA
Phones.....	1, ESTÉREO, TRS

IMPEDANCIAS Y NIVEL DE SALIDAS

Main out.....	75 Ω , +4dB
Ctrl RM.....	75 Ω , +4dB
Fx Send.....	75 Ω , +4dB
Rec out.....	1k Ω , -10dB
Phones.....	75 Ω , 3mW@36 Ω

ECUALIZACIÓN DE ENTRADA MONO (+/- 15 dB)

HIGH (HI)	12 kHz
MID.....	2.5 kHz
LOW.....	80 Hz
Q.....	1.6

ECUALIZACIÓN ENTRADA ESTÉREO (+/- 15 dB)

HIGH (HI)	12 kHz
MID.....	2.5 kHz
LOW.....	80 Hz
Q.....	1.6

USB INTERFACE & MEDIA PLAYER

INPUT / OUTPUTS.....	2-in, 2-out
BIT DEPTH / SAMPLING RATE.....	24-BIT / 48 kHz
USB MEDIA PLAYER PORT.....	Extensión MP3, WAV, WMA

FILTRO DE FILTRO DE PASO ALTO (HI-PASS)80 Hz – 18dB/OCT

THD.....<0.02% @+14dB 20~20kHz, at Min. Ganancia
.....0.09% @+24dB 1kHz, at Min. Ganancia

RESPUESTA DE FRECUENCIA.....+0.5/-1.5dB @+4dB 20~24kHz @620oh

MÁXIMA SEÑAL DE SALIDA.....+20dB @0.5% THD 1kHz @620ohm

TENSIÓN DE ALIMENTACIÓN.....100V~240V 50Hz/60Hz (fuente interna bivolt)

POTENCIA.....7W

PESO BRUTO..... 1,85 kg

PESO NETO 1,30 kg

DIMENSIONES DEL EMBALAJE INDIVIDUAL..... 317x275x103mm

CERTIFICADO DE GARANTIA

Este Termo de Garantia da Harman do Brasil tem vigência em território brasileiro, sobrepondo-se a qualquer outro documento que trate sobre garantia oriundo de outro país e contido neste produto, manual ou embalagem. A garantia ofertada neste Termo de Garantia é válida para o produto fabricado ou importado pela Harman do Brasil e que, por meio de nota fiscal, foi comprovadamente adquirido no território brasileiro. Se o produto foi adquirido fora do território brasileiro, contate o lojista ou distribuidor do local (país) onde comprou o produto. Se você adquiriu um produto produzido ou comercializado pela Harman do Brasil, é muito importante que você leia com atenção este Termo de Garantia e o guarde com cuidado, pois nele constam esclarecimentos sobre a forma de utilização da garantia, bem como as hipóteses não cobertas pela garantia.

-The offered warranty is only available for products which were purchased (receipt is mandatory) in Brazilian territory. If purchased outside the Brazilian territory, contact your local dealer or distributor.

-La garantía otorgada es válida solamente para los productos que sean presentados con factura donde demuestre que fueron adquiridos dentro del territorio brasileño. Si el producto fue adquirido fuera del territorio brasileño, contacte a la tienda o distribuidor local.

Este produto foi cuidadosamente avaliado em todas as fases do processo de fabricação. Entretanto, na improvável ocorrência de alguma falha na fabricação ou defeito do material empregado, o problema será examinado pela Assistência Técnica Autorizada Harman do Brasil de sua região.

I - Condições de Garantia:

- A garantia é designada ao comprador original de produto novo, detentor da nota fiscal de compra que deverá obrigatoriamente ser apresentada com o presente Termo de Garantia.
- Para produtos que devem ser instalados: a garantia somente será concedida se o produto for instalado por profissional especializado;
- A Harman dá cobertura a todas as partes, peças ou componentes que apresentarem falha na fabricação dentro da vigência do Prazo de Garantia.
- Para acionar a garantia, o produto deve ser entregue em uma Assistência Técnica Autorizada com todos os seus acessórios originais.

II - A Garantia não será concedida nos seguintes casos:

- Se a nota fiscal de compra estiver de alguma forma adulterada ou estiver ilegível, impossibilitando a verificação da data de fabricação, local de compra e outros dados necessários à concessão da garantia;
- Se alguma parte, peça ou componente do produto estiver alterado, modificado ou violado;
- Se o produto tiver sofrido avaria proveniente de queda bem como derramamento de alimentos ou líquidos de qualquer natureza;
- Se o número de série ou data de fabricação que indica o produto estiver rasgado ou ilegível;
- Se o produto tiver sido aberto para conserto ou de alguma forma alterado por pessoa que não seja um técnico credenciado da Harman do Brasil;
- Se, ao utilizar o equipamento, não forem observadas as instruções e advertências contidas no manual do usuário;
- Se o defeito for provocado por: interligação incorreta, equipamentos externos

defeituosos ou incompatíveis conectados ao produto, variações da rede elétrica, ligação em tensão não indicada ou descargas atmosféricas (raios), exposições à umidade, à poeira, luz solar e salinidades excessivas;

h) O solicitante da garantia não for o usuário original, não sendo a compra comprovada através de nota fiscal para todos os fins legais;

* Na ocorrência das hipóteses descritas nas letras 'b)' a 'g)' a Garantia Contratual estará definitivamente extinta, ainda que o produto seja reparado em Assistência Técnica Autorizada às suas expensas.

III - A Harman não dá cobertura de despesas:

- Com pilhas, baterias, cabos, esponjas ou outras peças que sofrem desgaste com o uso;
- Geradas no conserto do produto danificado por mau acondicionamento pelo cliente;
- Com acidentes, embalagens ou com seguros de qualquer natureza;
- De uso indevido do produto ou sem a devida observação às recomendações técnicas da Harman;
- Decorrente da fadiga esperada na utilização normal do produto.

IV - Prazo de Garantia:

a) O Prazo de Garantia é, no total, de 1 ano (365 dias), sendo 90 dias de Garantia Legal e 275 dias de Garantia Contratual (90 + 275 = 365 dias). O prazo de Garantia Legal é contado a partir da data da emissão da nota fiscal de compra de um produto novo. Já o prazo de Garantia Contratual começa a contar a partir do término da Garantia Legal.

b) Quando for realizada a troca do produto, será concedida a Garantia Legal de 90 dias para o produto novo, contados da efetivação da troca ou o restante do período da Garantia Contratual original do produto antigo, se esta hipótese for mais benéfica ao consumidor.

c) Kits para reparos: somente é disponibilizada a Garantia Legal. Demais produtos: Garantia Contratual de 275 dias.

PARA SUPORTE:

- Entre em contato pelos nossos canais de atendimento.

- Horário de funcionamento: Segunda à Sexta-Feira, 08h00 – 18h00

Para maior agilidade no atendimento tenha em mãos a NF e o modelo exato do produto

CERTIFICADO DE GARANTIA



Nome: _____ Data Nasc.: ____/____/____

Endereço: _____

Bairro: _____ CEP: _____ Fone: _____

Cidade: _____ Estado: _____

Revendedora: _____

Endereço: _____

Bairro: _____ CEP: _____ Fone: _____

Cidade: _____ Estado: _____

Nº Nota Fiscal: _____ Modelo: _____

Cód.: 019397 - Rev 06 - 03/23



Incorpora produto homologado pela Anatel sob número:
03052-24-10879 – (Módulo Bluetooth MIBT)

Este equipamento não tem direito à proteção contra interferência prejudicial e não pode causar interferência em sistemas devidamente autorizados.

Para maiores informações, consulte o site em <https://www.gov.br/anatel/pt-br>

Atenção: conforme lei brasileira nº 11.291, a exposição prolongada a ruídos superiores a 85dB pode causar danos ao sistema auditivo.



© 2024 HARMAN International Industries, Incorporated. Todos os direitos reservados.

As características, especificações e aspecto física poderão ser modificados sem aviso prévio. Todas as figuras contidas neste manual são meramente ilustrativas.

No Brasil: IMPORTADO E DISTRIBUÍDO POR
HARMAN DO BRASIL INDÚSTRIA
ELETRÔNICA E PARTICIPAÇÕES LTDA.

Rod. Gov. Leonel de Moura Brizola nº 3401
Nova Santa Rita - RS - Brasil
CEP.: 92.480-000
CNPJ: 88.315.379/0001-70

Estes produtos podem sofrer alterações sem aviso prévio. Todas as figuras contidas neste manual são meramente ilustrativas.
Such products may undergo changes without notice. All images in this manual are for illustrative purposes only.
Estos productos pueden sufrir cambios sin aviso previo. Todas las figuras de este manual son meramente ilustrativas

Cód.: 020196 - Rev.: 00 - 06/24